

## Im Standard

- Brennraum ohne Gitterrost
- Zugumlenkplatte aus eigener Refrabox-Keramik
- Scheibenspülung
- Anschluss der Zuluft von 3 Seiten
- Präzise Steuerung der Zuluft für verschiedene Phasen der Verbrennung
- System zur Nachverbrennung der Abgase
- Individuelle Konfiguration von Feuerraumkeramik, Türgriff, Rahmen und Glasscheibe
- Edelstahlleisten auf der Innenseite des Türrahmens

## Optionale Ausstattung:

- Zweifachverglasung
- Verkleidungsrahmen



## MODERN

- Feuerraum ausgekleidet mit klassischem Schamotte
- Klassische Glasscheibe im Metalltürrahmen mit leicht abgerundeten Kanten
- Classic-Türgriff

## OPTIMA

- Feuerraum ausgekleidet mit schwarzem Schamotte
- Scheibe mit schwarzer Designumrandung bedruckt
- Schmale Designprofile in schwarz oder Edelstahl anstelle des traditionellen Metalltürrahmens
- Design-Türgriff

## RASTER

- Feuerraum ausgekleidet mit Refrabox-Keramik
- Scheibe mit schwarzer Designumrandung bedruckt
- Schmale Designprofile in schwarz oder Edelstahl anstelle des traditionellen Metalltürrahmens
- Design-Türgriff

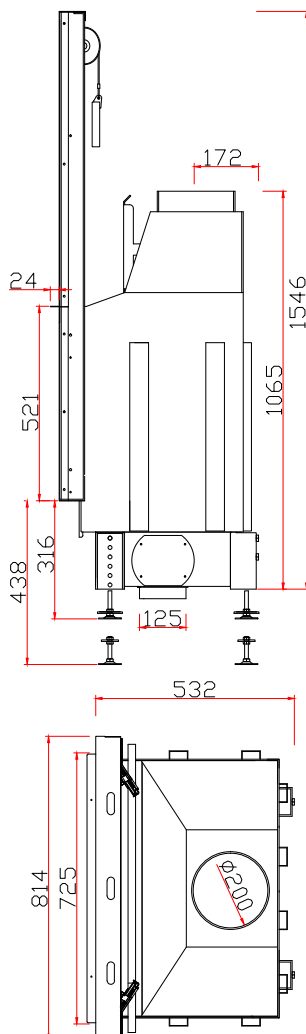

Heizleistung	4-14	kW
Wirkungsgrad	78,0	%
Gewicht	233	kg
Brennstoff	Holz mit Restfeuchtegehalt unter 20%, Holzbriketts	
Abgastemperatur bei Nennleistung	300	°C
Notwendiger Förderdruck	-12	Pa
Durchschnittlicher Brennstoffverbrauch	4,0	kg/h
Durchschnittlicher CO Ausstoß	550	mg/m <sup>3</sup>
Feinstaubausstoß	37	mg/m <sup>3</sup>
Abgasmassenstrom	9,0	g/s
Durchschnittlicher Kaminzug	13,5	Pa
Äußere Abmessungen des Einsatzes (B/H/T)	814/1546-1682/532	mm
Äußere Abmessungen des sichtbaren Teils nach Verkleidung (B/H/T)	814/521	mm
Äußere Abmessungen der Glasscheibe (B/H/T)	Modern 606/405 Raster, Optima 673/471	mm
Innendurchmesser Abgasrohr	200	mm
Außendurchmesser Verbrennungsluftstutzen	125	mm
Max. Scheitlänge Brennholz	570	mm
Abmessungen Feuerraumboden (B/T)	570/310	mm
Raumluftunabhängiger Betrieb möglich		ja